

# Klapy pasm świetlnych GRILLODUR®

tworzą przyjemny  
klimat w pomieszczeniach



## CHARAKTERYSTYKA PRODUKTU

- Klapy łukowe i płaskie
- Klapy pojedyncze i podwójne
- Uruchamianie pneumatyczne lub elektryczne
- Klapy do pasm świetlnych o szerokości do 7,50 m
- Klapy odpowiadają normie VdS 2159 i DIN EN 12101-2
- Oznakowanie CE
- Sprawdzone w temperaturach do -15°C

## Klapy pasm świetlnych GRILLODUR®

Klapy pasm świetlnych łukowych do odprowadzania dymu i ciepła stanowią wraz z elementami sterowania automatyczny system zapobiegania pożarom. Powinny się one znajdować w najwyższym punkcie systemu wykorzystania światła dziennego do oświetlenia pomieszczenia, aby mogły optymalnie spełniać swoją funkcję przeciwpożarową.

Według najnowszej wiedzy zdrowiu i życiu ludzi szkodzi najbardziej dym, powstający podczas pożaru.

Ponad 80% ofiar pożarów umiera w wyniku zatrucia dymem. Poza tym dym powoduje duże szkody materialne.

### Przykład znaczenia instalacji do odprowadzania dymu i ciepła

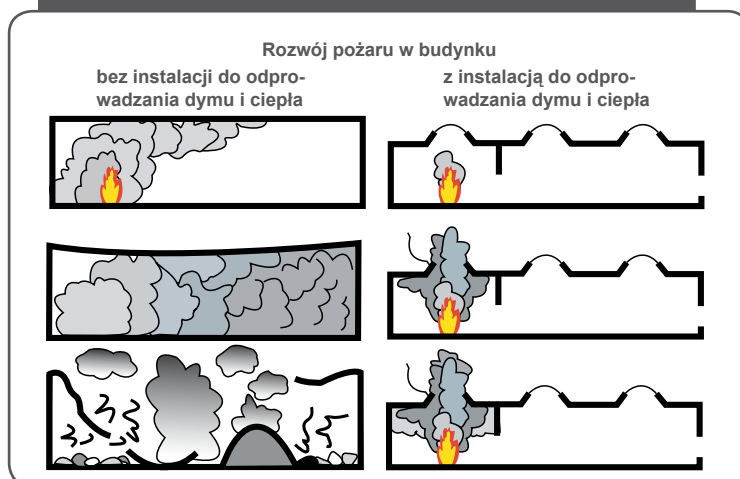

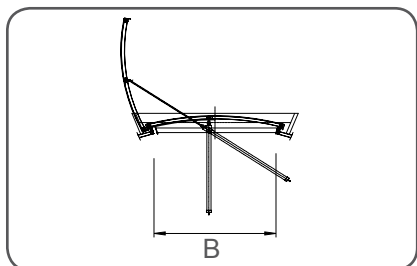

Opcja: wentylacja elektryczna (G29) lub pneumatyczna (G19)

Kłapa pojedyncza			
Szerokość B (mm)	Długość A (mm)	Powierzchnia RA Ageo (qm)	Czynna powierzchnia RA A <sub>a</sub> (qm)
1100	1880	2,068	1,551
Otwór w świetle: od 1300 mm			

Kłapa podwójna			
Szerokość B (mm)	Długość A (mm)	Powierzchnia RA Ageo (qm)	Czynna powierzchnia RA A <sub>a</sub> (qm)
2300	1880	4,324	3,243
Otwór w świetle: od 2500 mm			

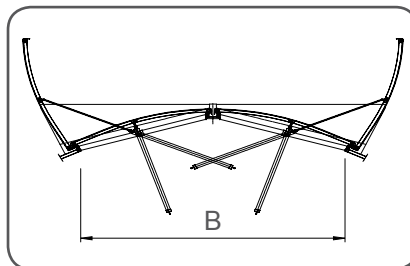

Opcja: wentylacja elektryczna (G29) lub pneumatyczna (G19) – jedna połowa kłapy

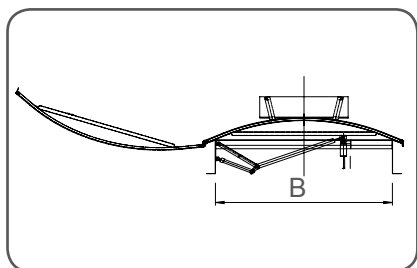

Opcja: wentylacja elektryczna (G29) lub pneumatyczna (G19)

Kłapa S			
Szerokość B (mm)	Długość A (mm)	Powierzchnia RA Ageo (qm)	Czynna powierzchnia RA A <sub>a</sub> (qm)
2000	2000	4,00	2,80
Otwór w świetle: 2000 mm			

Wersja z silnikiem lub z cylindrem pneumatycznym pełni dodatkowo funkcję codziennej wentylacji. Kłapy do odprowadzania dymu i ciepła tworzą w geometrii pasma świetlnego optycznie jednolity obraz. Konstrukcja nie ulega żadnym odkształceniom.

Nasz system G9 przewidziany jest tylko w wersji przeciwpożarowej. Systemy G19 i G29 spełniają dodatkowo funkcję codziennej wentylacji.

Agregaty otwierające			
Typ kłapy	System G9	System G19	System G29
Kłapa pojedyncza i podwójna	Cylinder pneumatyczny Ø 32 mm Skok 800 mm	Podwójny cylinder pneumatyczny Ø 32 mm Skok 800 / 200 mm	Cylinder pneumatyczny Ø 32 mm Skok 800 mm
	Pojedynczy przewód rurowy	Podwójny przewód rurowy Ciśnienie robocze max 6 bar	Silnik elektryczny 230V - 50 Hz Skok 300 mm
Kłapa S	Cylinder Ø 50 mm Skok 800 mm	Cylinder Ø 50 mm Skok 800 mm	Cylinder Ø 50 mm Skok 800 mm
	Cylinder hydrauliczny Ø 40 mm	Cylinder pneumatyczny Ø 32 mm Skok 500 mm	Silnik elektryczny 230 V - 50 Hz Skok 300 mm
	Pojedynczy przewód rurowy	Cylinder hydrauliczny Ø 40 mm	
		Podwójny przewód rurowy Ciśnienie robocze max 6 bar	Pojedynczy przewód rurowy

**JET Grupa Polska Sp. z o.o.**

JET Grupa Polska Sp. z o.o.    Tel. +48 (0) 61/640 34-10    www.jet-polska.pl  
 ul. Kaliska 38    Faks +48 (0) 61/640 34-11    info@jet-polska.pl  
 PL 62-300 Września

ŚWIETLIKI KOPUŁKOWE ~ PASMA ŚWIETLNE ~ SYSTEMY ODDYMIANIA ~  
 SPECJALNE KONSTRUKCJE ZE SZKŁA I GRILLODURU® ~ WYWIETRZAKI GRAWITACYJNE



## O co chodzi przy ochronie przeciwpożarowej?

### Cele ochrony przeciwpożarowej:

Ochrona osób

Ochrona środowiska

Ochrona mienia

Instalacja do odprowadzania dymu i ciepła umożliwia odprowadzenie groźnego dla życia dymu z miejsca pożaru lub zmniejszenia jego koncentracji. Redukuje to ryzyko rozprzestrzenienia się dymu w budynku na drogi ewakuacyjne, korytarze i klatki schodowe.



Wiatrownice zapewniające aerodynamikę instalacji do odprowadzania dymu i ciepła są elementem składowym systemu kłap. Właściwości fizyczne i wartości z zakresu techniki świetlnej odpowiadają systemowi wykorzystania światła dziennego do oświetlenia pomieszczeń.

Urządzenia odpowiadają normom VdS 2159 i DIN EN 12101-2.

## Zapobieganie rozprzestrzenianiu się dymu przy pomocy otworów instalacji do odprowadzania dymu i ciepła.

W przypadku pożaru następuje jak najszybsze otwarcie otworów instalacji do odprowadzania dymu i ciepła znajdujących się w górnym obszarze budynku oraz ew. otworów nawiewnych przy pomocy napędów pneumatycznych lub silnikowych.

Przez otwory instalacji do odprowadzania dymu i ciepła, dym, spaliny oraz gorące powietrze mogą wydostawać się na zewnątrz budynku. Otwory nawiewne znajdujące się w dolnym obszarze budynku zapewniają wyrównanie przepływu powietrza i wzmacniają efekt ciągu termicznego.

Moment zwolnienia otworów instalacji do odprowadzania dymu i ciepła ma duży wpływ na optymalne działanie „naturalnego wyciągu dymu”.

### Dachowa klapa instalacji do odprowadzania dymu i ciepła

Wysokiej jakości seryjny produkt grupy JET

- Dobre wrażenie optyczne
- Wartość Ug do 0,9 W/m<sup>2</sup>K
- Dowlolne okucia
- Nie wymaga wymian
- Duże bezpieczeństwo
- Małe nakłady na konserwację

#### Pojedyncza klapa dachowa 30°/45°

Szerokość B (mm)	Długość A (mm)	Powierzchnia RA Ageo (qm)	Powierzchnia czynna RA A <sub>a</sub> (qm)	Otwór w świetle od (mm)
980	1880	1,84	1,20	1700
1100	1880	2,07	1,34	1800
1350	1880	2,54	1,65	2200

**WSKAZÓWKA:**  
Opcja: wentylacja elektryczna (G29) lub pneumatyczna (G19) – jedna połowa klapy

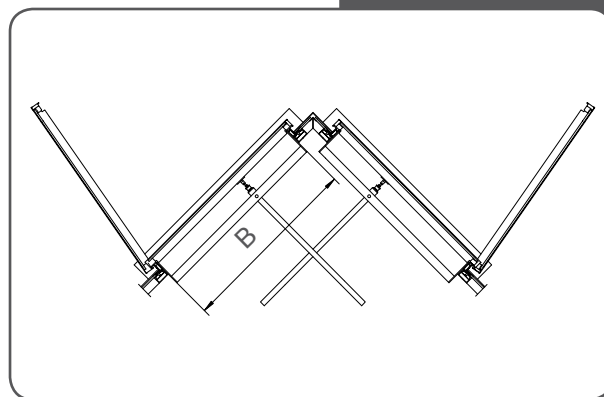
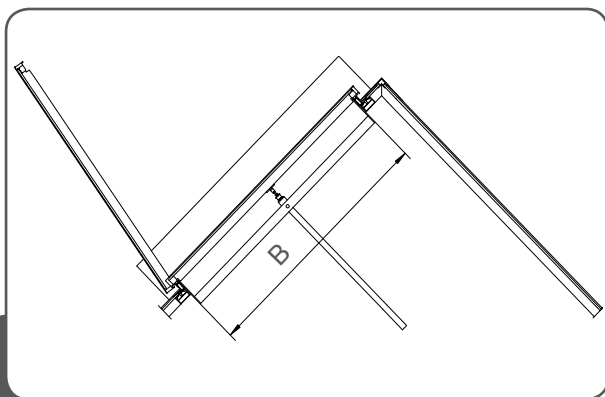

**WSKAZÓWKA:**  
Opcja: wentylacja elektryczna (G29) lub pneumatyczna (G19)

#### Podwójna klapa dachowa 30°/45°

Szerokość B (mm)	Długość A (mm)	Powierzchnia RA Ageo (qm)	Czynna powierzchnia RA A <sub>a</sub> (qm)	Otwór w świetle od (mm)
980 / 980	1880	3,68	2,21	1700
1100 / 1100	1880	4,14	2,48	1800